

上ぶた式U形側溝 (旧規格：JIS A 5305 鉄筋コンクリートU形)

■本体の形状・寸法及び配筋

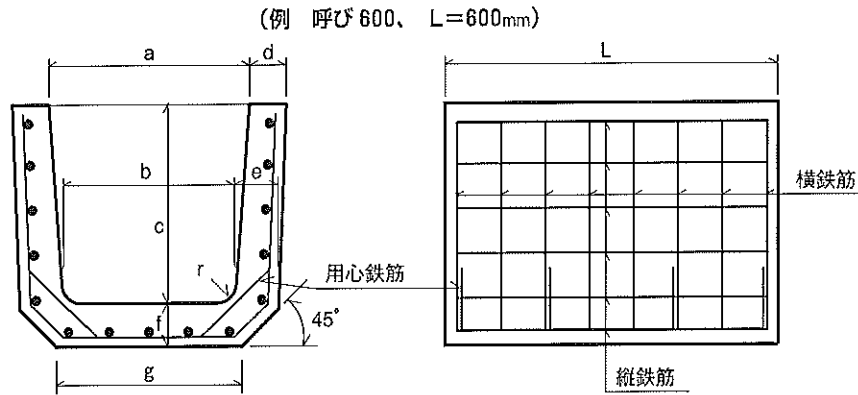

用心鉄筋は呼び600の側溝についてだけ線径6.00mmの普通鉄線又はコンクリート用鉄線を両側にそれぞれ1か所入れる。

呼び	寸 法									参考重量 (kg)
	a	b	c	d	e	f	g	r	L	
150	150	140	150	30	35	35	160	30	600・1000	22・37
180	180	170	180	35	40	40	190	50	600・1000	32・53
240	240	220	240	45	50	50	240	50	600	52
300A	300	260	240	50	60	60	300	50	600	66
300B	300	260	300	50	60	60	300	50	600	75
300C	300	260	360	50	60	65	300	50	600	84
360A	360	310	300	50	65	65	360	50	600	85
360B	360	310	360	50	65	65	360	50	600	94
450	450	400	450	55	70	70	430	70	600	127
600	600	540	600	70	80	80	600	70	600	197

呼び	配 筋									
	1 種					2 種				
	縦鉄筋		横鉄筋			縦鉄筋		横鉄筋		
	径又は 呼び	数量 (本)	径又は 呼び	数量(本)		径又は 呼び	数量 (本)	径又は 呼び	数量(本)	
			L=600	L=1000			L=600	L=1000		
150	2.60	5	2.60	5	8	4.00	5	5.00	9	15
180	2.60	5	3.20	5	8	4.00	5	6.00	9	14
240	3.20	7	3.20	5	—	D6	7	D6	9	—
300A	3.20	9	4.00	5	—	D6	9	D10	5	—
300B	3.20	9	4.00	5	—	D6	9	D10	5	—
300C	3.20	11	4.00	7	—	D6	11	D10	5	—
360A	4.00	11	4.00	6	—	D6	11	D10	5	—
360B	4.00	11	4.00	8	—	D6	11	D10	5	—
450	4.00	13	5.00	8	—	D6	13	D10	5	—
600	6.00	15	6.00	8	—	D6	15	D10	5	—

種 類	用 途
1 種	主として歩道に設置するもの
2 種	車両（後輪一輪32kN以下）が隣接して走行することはまれで、走行することがあっても、時待避などで低速で走行するような場所に、車道に平行して設置するもの

上ぶた式U形側溝 (旧規格：JIS A 5305 鉄筋コンクリートU形)

■ふたの形状・寸法及び配筋

(例 2種300)

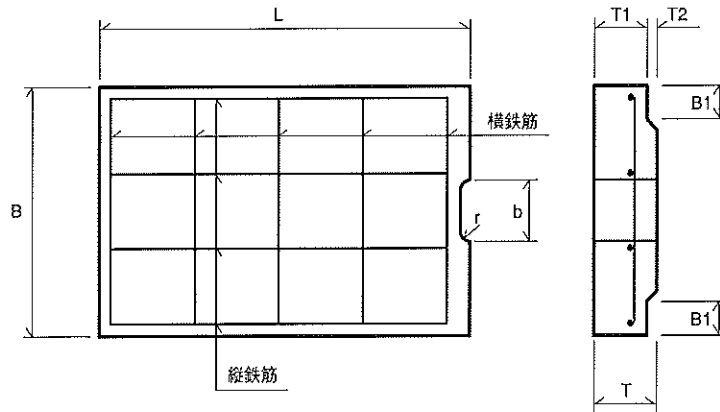

単位 mm

種類	呼び	寸法								鉄筋				参考重量 (kg)
		B	B ₁	T	T ₁	T ₂	L	r	b	縦鉄筋		横鉄筋		
										径	数量(本)	径	数量(本)	
1種	150	210	35	35	30	5	600	15	75	2.6	3	2.6	5	9
	180	250	40	40	35	5	600	15	75	2.6	3	2.6	6	13
	240	330	50	45	40	5	600	15	90	3.2	4	3.2	6	19
	300	400	55	60	50	10	600	15	100	3.2	4	4.0	6	31
	360	460	55	65	55	10	600	18	120	3.2	4	5.0	6	39
	450	560	60	70	60	10	600	18	120	4.0	5	6.0	5	52
	600	740	75	75	65	10	600	18	150	4.0	6	6.0	6	74
2種	150	210	35	90	80	10	600	15	75	D6	3	D6	5	25
	180	250	40	90	80	10	600	15	75	D6	3	D6	6	31
	240	330	50	100	85	15	600	15	90	D6	3	D10	5	44
	300	400	55	100	85	15	600	15	100	D6	4	D10	5	53
	360	460	55	100	85	15	600	18	120	D6	5	D10	6	62
	450	560	60	120	100	20	600	18	120	D6	6	D10	6	90
	600	740	75	150	130	20	600	18	150	D6	6	D10	6	151

種類	用途
1種	主として歩道に設置するもの
2種	車両（後輪一輪32kN以下）が隣接して走行することはまれで、走行することがあっても一時待避などで低速で走行するような場所に、車道に平行して設置するもの